

Spider  Farmer

USER MANUAL

SF Heater

Reliable Heat for Plants to Thrive

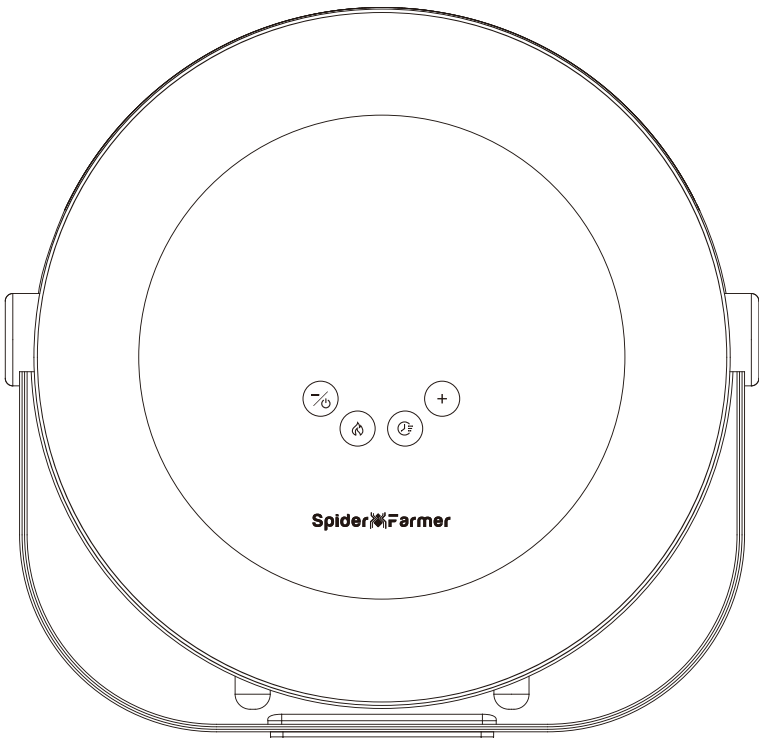

INSTALLATION



IMPORTANT

Read this manual carefully before installation or use. Keep it for warranty purposes and future reference

Warnings

Avoiding fire, electric shock, and injury by reading all instructions before use.

- The heater surface becomes hot during use. Avoid bare skin contact. Use handles when moving the heater.
- Keep flammable materials (e.g., furniture, pillows, bedding, papers, clothes, curtains) at least 1 foot (30 cm) away from the heater.
- Use extreme caution around children or individuals with disabilities. Never leave the heater unattended.
- Unplug the heater when not in use.
- Do not use the heater if the cord or plug is damaged or if the unit malfunctions. Contact an authorized service center.
- Indoor use only. Do not use in bathrooms, laundry areas, or similar wet locations.
- Avoid running the cord under carpets or covering it with rugs. Place it out of traffic areas to prevent tripping.
- Turn off the heater before unplugging it.
- Do not block air vents or insert foreign objects into the heater. Avoid placing the heater on soft surfaces (e.g., beds) that may block ventilation.
- Do not use the heater in areas with flammable liquids, such as gasoline or paint.
- Follow this manual's instructions. Do not use extension cords or position the heater directly below power outlets.

Cautions

1. Do not use the heater if the power cord or socket is damaged.
2. Avoid modifying the cord length or sharing outlets with other high-power devices.
3. Do not disassemble or repair the heater yourself.
4. Prevent cord damage by avoiding heavy objects on it or compression.
5. Turn off and unplug the heater before cleaning. Use a damp cloth to wipe it gently; do not splash water.
6. Do not climb on, sit on, or place objects on the heater.
7. Avoid placing the heater on soft or uneven surfaces to prevent tipping or vibrations.
8. Keep foreign objects out of the heater to avoid malfunction or hazards.
9. Disconnect the power when not in use for long periods.

WHY CHOOSE SPIDER FARMER?

Shipping:

A. Global Delivery Available: We deliver worldwide.

B. Multiple Warehouses: With warehouses in the USA, CA, AU, UK, EU, RU, and TH, we can offer fast delivery within 24 hours.

Customer Service:

A. Local Repair Centers: We have repair centers in the USA, CA, AU, UK, EU, and RU for your convenience.

B. 2-Year Warranty. Check the website or ask customer service for specific rules.

C. Dedicated Customer Service: Our friendly and professional customer service department is always ready to assist you.

Professional Technical Support:

We have a team of experts available to assist you with any technical issues.

Bulk Price Discounts:

Discounts for Large Orders: The more you order, the cheaper the price!

Parameter	EU	US
Rated Power	540W ±5% @ AC 220-240V, 50Hz	530W ±5% @ AC 110-120V, 60Hz
Temperature Range	0-60 C	40-140 F
Applicable Environment	Small rooms, Grow tents	Small rooms, Grow tents

PACKAGE CONTENTS

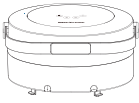

Heater

(With Power Cord and RJ12 Plug)



Vent Hose



RJ12 Cable



Temp & Humidity
& Light Sensor

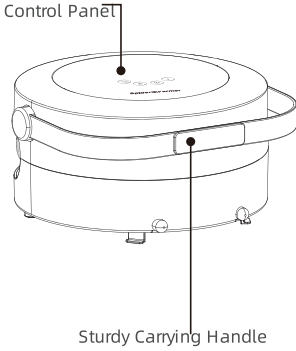

Sturdy Carrying Handle

Front

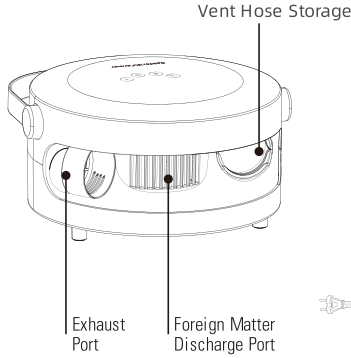

Exhaust Port

Foreign Matter Discharge Port

Back

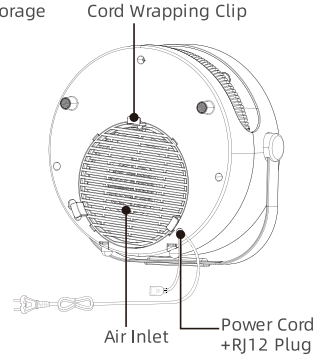

Air Inlet

Power Cord
+ RJ12 Plug

Bottom

INSTALLATION PROCEDURE

Installation Procedure Warning:

Do not aim the vent hose directly at plants or block air inlets and outlets.

Step 1

Insert one end of the vent hose with the attachment into the tent, and connect the other end to the heater's air outlet by turning it counterclockwise.

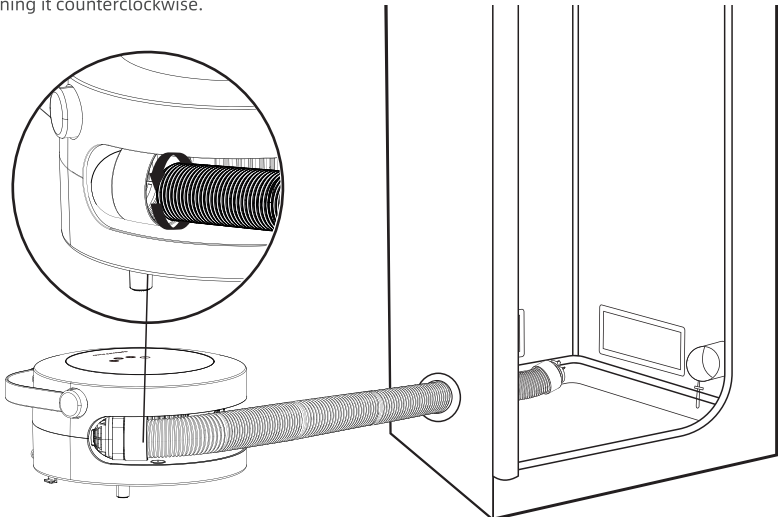

STEP 2.

Connect one end of the RJ12 cable to the RJ12 plug on the heater and the other end to the sensor.

Tip: The screen displays the current temperature after 3 seconds. If not connected, it shows '---'. The sensor detects day and night based on brightness. Data is updated every 10 seconds.

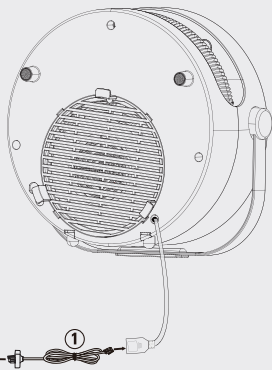

Step 3.

Power on the heater. Plug the power cord into the socket. The control panel lights up. Press the power button briefly to start the heater.

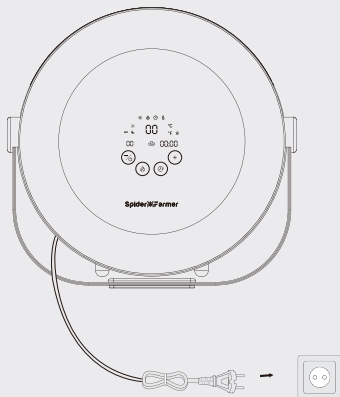

KEY FEATURES

Power-Off Memory Function:

After a power outage, this feature will restore your settings (including fan, heating, timer setting mode, etc.) when the power comes back on.

Automatic screen-off Function:

After 30 seconds of inactivity, all indicator lights turn off. Press any button to activate the mode, and press again to operate.

Effective Way to Increase Temperature

If the temperature is insufficient, place the heater inside the grow tent. The heater warms the air, and the enclosed space helps the heated air accumulate, effectively raising the temperature.

DAILY CLEANING

WARNING:

Turn off the heater before cleaning.

Unplug the heater from the wall outlet for safety while cleaning.

Avoid using excessive force when cleaning to prevent stretching the dust-filter sponge, which may cause permanent deformation.

A. Cleaning the Heater Body: Use a soft, slightly damp cloth or textile for cleaning.

B. Cleaning the Filter:

Step 1.

Unscrew the cooling cap at the bottom of the heater and gently remove the dust-filter sponge to prevent dust from scattering.

Step 2.

Place the dust-filter sponge in a container with warm water (104°F/40°C) and allow it to become fully saturated.

Step 3.

Gently squeeze the sponge until all visible stains are removed.

Step 4.

Rinse the sponge under running water and continue squeezing until no more water comes out.

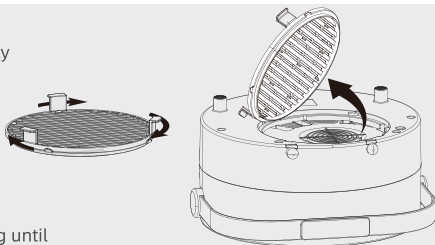

DISPLAY STATUS DESCRIPTIONS & PROGRAM SETTINGS

Before use, please note the following default settings of the heater:

Default Startup Status: Heating function is on, no mode set, heating level is Level 3.

Default Fan Level: Level 0.

Temperature Mode: Default all-day temperature is 78 °F / 26°C, daytime mode is 78 °F / 26°C, night mode is 72 °F / 22°C.

Default Deadband: 3°.

Default Calibration Temperature: 0°.

Default Countdown Time: 0 minutes.

Instructions	Key Operation	Mode / Setting	Description
	Short Press	Power On	Turns the heater on.
	Long Press (3 sec)	Power Off	Turns the heater off.
	Short Press	Heating Mode	Switch to Heating Mode. Use PLUS/MINUS keys to adjust heat level (0-10).
	Short Press	Fan Mode	Switch to Fan Mode. Use PLUS/MINUS keys to adjust fan speed (0-10).
	Long Press	Set Deadband Range	Adjust deadband range ($\pm 1\sim 20^\circ$).
In Heating Mode	Short Press(1x)	Timer Setting Mode	Set the device's operating time in Heating Mode.
	Short Press (2x)	Temperature All-day Mode	Device runs continuously based on the set all-day temperature.
	Short Press (3x)	Temperature Daytime Mode	Set the daytime operating temperature.
	Short Press (4x)	Temperature Night Mode	Set the nighttime operating temperature.
	Short Press (5x)	Normally Open Mode	Device runs continuously without time limits or temperature control.
	Long Press	Temperature Calibration	Adjust calibration range ($-20\sim 20^\circ$).
In Fan Mode	Short Press (1x)	Timer Setting Mode	Set the device's operating time in Fan Mode.
	Short Press (2x)	Normally Open Mode	Device runs continuously without time limits.
	Short Press	Temperature Setting	Use PLUS/MINUS keys to set temperature (0-60°C / 40-144°F).
	Long Press	Switch Units	Toggle between °C and °F.

Additional Notes on Operation:

If only one parameter (daytime or night mode) is adjusted, the other will operate under default settings (Daytime Mode: 78 °F / 26°C, Night Mode: 72 °F / 22°C).

Auto-Switching Between Day and Night Modes, When operating in Daytime Mode or Night Mode, the device automatically switches between the two based on the time of day.

About Deadband Setting:

The deadband is the temperature range set to avoid frequent on/off cycling, improving energy efficiency. Default is 3°. For example, at 26°C setting: The heater stops at 29°C (26°C + 3°C). It restarts when the temperature drops to 23°C (26°C - 3°C).

Recommendation: For more precise control, set the deadband to 1° to reduce temperature fluctuations.







No [SET]: Displays the real-time temperature value monitored by the sensor

PROTECTION GUIDELINES

Note: Before starting the machine, ensure the heater is connected to all accessories. Do not disconnect the power cord directly to stop the machine.

Refer to the information below for warnings and solutions that can help you quickly resolve common issues with the unit. If you have tried all suggested operations and the problem persists, please contact Spider Farmer Customer Service for further assistance.

Fault Phenomenon	Display Icon	Warning Message	Analysis Of Causes	Exclusion Solutions
Internal Over-temperature Warning		Alarm light on with a beep; press any key to cancel the beep.	The internal temperature of the heater exceeds 212 °F / 100°C. 1. Continuous use for a long time. 2. Poor ventilation or blocked intake. 3. Internal temperature control malfunction.	1. Turn off the device and allow it to cool down. 2. Clean the intake and remove any obstructions. 3. Restart the device and check the temperature control settings.
Fan Interference Warning		Alarm light on with a beep; press any key to cancel the beep.	1. Dust or debris blocking the fan. 2. DC motor malfunction or obstruction.	1. Clean the fan and reset the device. 2. Restore to factory settings. If the E2 error persists, the DC motor needs to be replaced.
PTC Exception Warning		Alarm light on with a beep; press any key to cancel the beep.	Low ambient temperature causing insufficient heating. PTC component damage or wear.	Press and hold the power button for 7 seconds to restore to factory settings. After restarting, adjust the power level to 4 or higher to ensure proper heating.
Power Board Abnormality Warning		Alarm light on with a beep; press any key to cancel the beep.	1. Internal DC power failure. 2. Power hardware failure.	1. Remove the external sensor and restore to factory settings. 2. If the E5 error persists, the power control board needs to be replaced.
Environmental Overheating Warning		Alarm light on with a beep; press any key to cancel the beep.	The sensor detects a environment temperature above 140°F/60°C 1. Prolonged use leading to heat buildup. 2. Temperature sensor malfunction or excessive sensitivity.	1. Turn off the device and allow it to cool down. 2. Clean the surrounding area for better ventilation.

DE

STATUSBESCHREIBUNGEN UND PROGRAMMEINSTELLUNGEN ANZEIGEN

Bitte beachten Sie vor dem Gebrauch die folgenden Standardeinstellungen des Heizgerätes:

Standard-Startstatus: Heizfunktion ist eingeschaltet, kein Modus eingestellt, Heizstufe ist Stufe 3.



Standard-Gebläsestufe: Stufe 0.



Temperaturmodus: Die Standardtemperatur für den ganzen Tag ist 26°C, der Tagesmodus ist 26°C, der Nachtmodus ist 22°C.

Standard-Toleranzbereich: 3°C.

Voreinstellung Temperatur- und Luftfeuchtigkeitskalibrierung: 0°C.

Standard-Countdown-Zeit: 0 Minuten.

Anweisung	Kurze Tastenbetätigung	Modus / Einstellung	Beschreibung
	Kurz drücken	Einschalten	Schaltet den Heizlüfter ein.
	Lang drücken (3 Sekunden)	Ausschalten	Schaltet den Heizlüfter aus.
	Kurz drücken	Heizmodus	Wechselt in den Heizmodus. Verwenden Sie die PLUS/MINUS-Tasten, um die Heizstufe anzupassen (0-10).
	Kurz drücken	Lüftermodus	Wechselt in den Lüftermodus. Verwenden Sie die PLUS/MINUS-Tasten, um die Lüftergeschwindigkeit anzupassen (0-10).
	Lang drücken	Totbereich einstellen	Passt den Totbereich (±1~20°) an.

Im Heizmodus 	Kurz drücken (1x)	Timer-EinstellmodusC	Stellt die Betriebszeit des Geräts im Heizmodus ein.
	Kurz drücken (2x)	Temperatur-Alltagsmodus	Das Gerät läuft kontinuierlich basierend auf der eingestellten Temperatur für den ganzen Tag.
	Kurz drücken (3x)	Temperatur-Tagmodus	Stellt die Betriebstemperatur für den Tag ein.
	Kurz drücken (4x)	Temperatur-Nachtmodus	Stellt die Betriebstemperatur für die Nacht ein.
	Kurz drücken (5x)	Normalerweise offen	Das Gerät läuft kontinuierlich ohne zeitliche Begrenzung oder Temperaturregelung.
	Lang drücken	Temperaturkalibrierung	Passt den Kalibrierungsbereich (-20-20°) an.
Im Lüftermodus 	Kurz drücken (1x)	Timer-Einstellmodus	Stellt die Betriebszeit des Geräts im Lüftermodus ein.
	Kurz drücken (2x)	Normalerweise offen	Das Gerät läuft kontinuierlich ohne zeitliche Begrenzung.
	Kurz drücken	Temperatureinstellung	Verwenden Sie die PLUS/MINUS-Tasten, um die Temperatur einzustellen (0-60°C).
	Lang drücken	Einheiten umschalten	Umschalten zwischen °C und °F.

Zusätzliche Hinweise zum Betrieb:

Wenn nur ein Parameter (Tag- oder Nachtmodus) eingestellt wird, arbeitet der andere mit den Standardeinstellungen (Tag: 26°C, Nacht: 22°C).

Automatisches Umschalten zwischen Tag- und Nachtmodus: Beim Betrieb im Tag- oder Nachtmodus schaltet das Gerät automatisch zwischen den beiden Modi um, je nach Tageszeit.

Einstellungen des Toleranzbereichs:

Der Toleranzbereich verhindert häufiges Ein- und Ausschalten und verbessert die Energieeffizienz. Standardmäßig beträgt er 3°. Beispiel: Bei 26°C stoppt der Heizlüfter bei 29°C und startet bei 23°C.

Empfehlung:

Für präzisere Steuerung stellen Sie den Toleranzbereich auf 1° ein, um Temperaturschwankungen zu verringern.

Wichtige Hinweise

Sensorplatzierung: Für eine genaue Messung der Umwelttemperatur platzieren Sie den Sensor entfernt vom Luftauslass des Heizgeräts, idealerweise abgewandt und so weit wie möglich entfernt. Der ideale Platz ist im Kronenbereich, um die tatsächliche Umwelttemperatur genau zu messen.

Datenaktualisierung: Unsere Sensoren aktualisieren alle 10 Sekunden die Daten. Bitte warten Sie etwa 10 Sekunden, damit das Gerät die neuesten Umweltdaten erhalten kann.

Hinweise

Daten speichern bei Abschaltung: Das Gerät speichert die aktuellen Daten innerhalb von 3 Sekunden nach dem Abschalten. Wenn der Strom während dieser Zeit ausfällt, werden die Daten nicht gespeichert. Achten Sie darauf, dass das Gerät ordnungsgemäß heruntergefahren wird.

Überhitzungsschutz: Bei Abschaltung prüft das Gerät die Innentemperatur. Wenn diese unter 40°C liegt, stoppt der Lüfter und das Gerät schaltet sich komplett aus, um Überhitzung zu verhindern und das Gerät zu schützen.

Funktionen

Stromausfall-Speicherfunktion: Nach einem Stromausfall stellt das Gerät die vorherigen Einstellungen (einschließlich Lüfter, Heizung, Timer) wieder her.

Automatisches Ausschalten des Bildschirms: Nach 30 Sekunden Inaktivität schaltet sich die Anzeige aus. Drücken Sie eine beliebige Taste, um das Gerät wieder zu aktivieren.

Tägliche Reinigung

Warnung:

Schalten Sie das Gerät vor der Reinigung aus.

Ziehen Sie den Stecker des Geräts aus der Steckdose, um die Sicherheit zu gewährleisten.

Verwenden Sie beim Reinigen keine übermäßige Kraft, um das Staubfilter-Schwammgewebe nicht dauerhaft zu verformen.

A. Reinigung des Gehäuses: Verwenden Sie ein leicht feuchtes weiches Tuch zur Reinigung.

B. Reinigung des Filters:

1. Entfernen Sie vorsichtig das Staubfilter-Schwammgewebe, um das Staubaufwirbeln zu verhindern.

2. Tauchen Sie den Filter in warmes Wasser (104°F/40°C), um ihn vollständig zu sättigen.

3. Drücken Sie den Schwamm vorsichtig aus, bis alle sichtbaren Flecken entfernt sind.

4. Spülen Sie den Schwamm unter fließendem Wasser aus, bis kein Wasser mehr herauskommt

PROTECTION GUIDELINES

Wenn die Innentemperatur des Heizgeräts 212°F (100°C) überschreitet, erscheint die „Warnung vor Überhitzung des Geräts“ (E1). Mögliche Ursachen sind längere Nutzung, schlechte Belüftung oder Temperaturregelungsfehler. Lösung: Schalten Sie das Gerät aus, reinigen Sie den Lufteinlass und starten Sie das Gerät neu.

Wenn der Ventilator blockiert ist oder der Gleichstrommotor einen Fehler aufweist (E2), reinigen Sie den Ventilator und setzen Sie das Gerät zurück. Wenn der Ventilator immer noch nicht funktioniert, erwägen Sie einen Austausch des Gleichstrommotors.

Die „PTC-Ausnahme-Warnung“ (E4) könnte durch niedrige Umwelttemperaturen oder defekte PTC-Komponenten verursacht werden. Setzen Sie das Gerät zurück, indem Sie den Einschaltknopf 7 Sekunden lang gedrückt halten, und stellen Sie den Leistungspegel auf 4 oder höher ein.

Die „Fehlerhafte Stromversorgungs-Warnung“ (E5) könnte durch einen internen DC-Stromausfall oder ein Problem mit dem externen Temperatursensor verursacht werden. Entfernen Sie den externen Sensor und setzen Sie das Gerät zurück. Wenn das Problem weiterhin besteht, muss das Stromversorgungsboard ersetzt werden. Wenn die Umwelttemperatur über 140°F (60°C) steigt, wird die „Warnung vor Überhitzung der Umgebung“ angezeigt. Mögliche Ursachen sind längere Nutzung oder ein Defekt des Temperatursensors. Schalten Sie das Gerät aus, reinigen Sie die Umgebung zur Verbesserung der Belüftung und lassen Sie das Gerät abkühlen.

FR

DESCRIPTIONS DE L'ÉTAT DE L'AFFICHAGE ET RÉGLAGES DU PROGRAMME

Avant toute utilisation, veuillez noter les paramètres par défaut suivants de l'appareil de chauffage :

État de démarrage par défaut : La fonction de chauffage est activée, aucun mode n'est défini, le niveau de chauffage est le niveau 3.





Niveau de ventilation par défaut : Niveau 0.

Mode de température : La température par défaut pour toute la journée est de 26°C, le mode diurne est de 26°C, le mode nocturne est de 22°C.

Zone morte par défaut : 3°C.

Étalonnage par défaut de la température et de l'humidité : 0°C.

Temps de compte à rebours par défaut : 0 minute.

Instructions	Appui court	Mode / Paramètre	Description
	Appui court	Mise sous tension	Réglage de la zone morte
	Appui long (3 sec)	Extinction	Éteint le chauffage.
	Appui court	Mode Chauffage	Passé en mode chauffage. Utilisez les touches PLUS/MINUS pour ajuster le niveau de chaleur (0-10).
	Appui court	Mode Ventilateur	Passé en mode ventilateur. Utilisez les touches PLUS/MINUS pour ajuster la vitesse du ventilateur (0-10).
	Appui long	Réglage de la zone morte	Ajuste la plage de zone morte ($\pm 1\sim 20^\circ$).
En mode chauffage 	Appui court (1x)	Mode minuterie	Régulez la durée de fonctionnement de l'appareil en mode chauffage.
	Appui court (2x)	Mode température journalière	L'appareil fonctionne en continu selon la température quotidienne réglée.
	Appui court (3x)	Mode température jour	Régulez la température de fonctionnement pour la journée.C
	Appui court (4x)	Mode température nuit	Régulez la température de fonctionnement pour la nuit.
	Appui court (5x)	Mode normalement ouvert	L'appareil fonctionne en continu sans limite de temps ni contrôle de température.
	Appui long	Calibration de température	Ajuste la plage de calibration ($\sim 20\sim 20^\circ$).
En mode ventilateur 	Appui court (1x)	Mode minuterieCC	Régulez la durée de fonctionnement de l'appareil en mode ventilateur.
	Appui court (2x)	Mode normalement ouvert	L'appareil fonctionne en continu sans limite de temps.
	Appui court	Réglage de la température	Utilisez les touches PLUS/MINUS pour régler la température (0-60°C).
	Appui long	Changer les unités	Alterner entre °C et °F.

Remarques supplémentaires sur le fonctionnement :

Si un seul paramètre (jour ou nuit) est réglé, l'autre fonctionnera selon les paramètres par défaut (jour : 26°C, nuit : 22°C).

Commutation automatique entre les modes jour et nuit, Lorsque l'appareil fonctionne en mode jour ou en mode nuit, il passe automatiquement de l'un à l'autre en fonction de l'heure de la journée.

À propos du réglage de la zone morte

La zone morte est la plage de température définie pour éviter les cycles marche/arrêt fréquents, ce qui améliore l'efficacité énergétique. La valeur par défaut est de 3°C. Par exemple, avec un réglage de 26°C : le chauffage s'arrête à 29°C (26°C + 3°C). Il redémarre lorsque la température descend à 23°C (26°C - 3°C).

Recomendation : Pour un contrôle plus précis, réglez la zone morte à 1°C afin de réduire les fluctuations de température.

Conseils importants

Placement du capteur : Pour mesurer avec précision la température ambiante, placez le capteur loin de la sortie d'air de l'appareil de chauffage, idéalement tourné dans l'autre direction et aussi loin que possible. L'emplacement idéal est dans la zone de la canopée pour mesurer avec précision la température ambiante réelle.

Mise à jour des données : Nos capteurs mettent à jour les données toutes les 10 secondes. Veuillez patienter environ 10 secondes pour que l'appareil obtienne les dernières informations environnementales.

Remarques

Sauvegarde des données lors de l'arrêt : L'appareil sauvegarde les données actuelles dans les 3 secondes suivant l'arrêt. Si l'alimentation est coupée pendant cette période, les données ne seront pas enregistrées.

Assurez-vous que l'appareil est correctement éteint.

Protection contre la surchauffe : Lors de l'arrêt, l'appareil vérifie la température interne. Si elle est inférieure à 40°C, le ventilateur s'arrête et l'unité se ferme complètement pour éviter la surchauffe et protéger l'appareil.

Fonctions

Mémoire après coupure de courant : Après une panne de courant, l'appareil restaurera vos paramètres précédents (y compris ventilateur, chauffage, minuterie).

Extinction automatique de l'écran : Après 30 secondes d'inactivité, tous les voyants s'éteignent. Appuyez sur n'importe quel bouton pour réactiver l'appareil.

DIRECTIVES DE PROTECTION

Si la température interne du radiateur dépasse 212 °F (100 °C), l'« avertissement de surchauffe de l'appareil » (E1) apparaîtra. Les causes possibles incluent une utilisation prolongée, une mauvaise ventilation ou des erreurs de contrôle de la température. Solution : éteignez l'appareil, nettoyez l'entrée d'air et redémarrez l'appareil.

Si le ventilateur est bloqué ou si le moteur à courant continu présente une erreur (E2), nettoyez le ventilateur et réinitialisez l'appareil. Si le ventilateur ne fonctionne toujours pas, envisagez de remplacer le moteur à courant continu.

L'« avertissement d'exception PTC » (E4) peut être provoqué par de basses températures environnementales ou par des composants PTC défectueux. Réinitialisez l'appareil en maintenant le bouton d'alimentation enfoncé pendant 7 secondes et réglez le niveau de puissance sur 4 ou plus.

L'« avertissement d'alimentation défectueuse » (E5) peut être provoqué par une panne d'alimentation CC interne ou un problème avec le capteur de température externe. Retirez le capteur externe et réinitialisez l'appareil. Si le problème persiste, la carte d'alimentation doit être remplacée.

Si la température ambiante dépasse 140°F (60°C), l'« Avertissement de surchauffe environnementale » s'affichera. Les causes possibles incluent une utilisation prolongée ou un défaut du capteur de température. Éteignez l'appareil, nettoyez la zone environnante pour améliorer la ventilation et laissez l'appareil refroidir.

ES

VISUALIZACIÓN DE DESCRIPCIONES DE ESTADO Y CONFIGURACIÓN DE PROGRAMAS

Antes de utilizarlo, tenga en cuenta los siguientes ajustes predeterminados del calefactor:

Estado de arranque por defecto: La función de calefacción está activada, no hay modo establecido, el nivel de calefacción es Nivel 3.



Nivel de ventilador por defecto: Nivel 0.



Modo de temperatura: La temperatura por defecto durante todo el día es de 26°C, el modo diurno es de 26°C, el modo nocturno es de 22°C.

Zona muerta por defecto: 3°C.

Calibración de temperatura y humedad por defecto: 0°C.

Tiempo de cuenta atrás por defecto: 0 minutos.

Instrucciones	Presionar corto	Modo / Configuración	Descripción
	Presionar corto	Encender	Enciende el calefactor.
	Presionar largo (3 seg)	Apagar	Enciende el calefactor.
	Presionar corto	Modo Calefacción	Cambia al modo calefacción. Usa las teclas MÁS/MENOS para ajustar el nivel de calor (0-10).
	Presionar corto	Modo Ventilador	Cambia al modo ventilador. Usa las teclas MÁS/MENOS para ajustar la velocidad del ventilador (0-10).
	Presionar largo	Configuración de zona muerta	Ajusta el rango de la zona muerta (±1~20°).

En Modo Calefacción 	Presionar corto (1x)	Configuración de temporizador	Configura el tiempo de funcionamiento del dispositivo en modo calefacción.	
	Presionar corto (2x)	Modo temperatura todo el día	El dispositivo funciona continuamente según la temperatura establecida para todo el día.	
	Presionar corto (3x)	Modo temperatura día	Configura la temperatura de funcionamiento durante el día.	
	Presionar corto (4x)	Modo temperatura noche	Configura la temperatura de funcionamiento durante la noche.	
	Presionar corto (5x)	Modo normalmente abierto	El dispositivo funciona continuamente sin límites de tiempo ni control de temperatura.	
	Presionar largo	Calibración de temperatura	Ajusta el rango de calibración (-20~20°).	
En Modo Ventilador 	Presionar corto (1x)	Configuración de temporizador	Configura el tiempo de funcionamiento del dispositivo en modo ventilador.	
	Presionar corto (2x)	Modo normalmente abierto	El dispositivo funciona continuamente sin límites de tiempo.	
		Presionar corto	Configuración de temperatura	Usa las teclas MÁS/MENOS para ajustar la temperatura (0-60°C).
		Presionar largo	Cambiar unidades	Cambia entre °C y °F.

Notas adicionales sobre el funcionamiento:

Si sólo se ajusta un parámetro (diurno o nocturno), el otro funcionará con los ajustes predeterminados (Diurno: 26°C, Nocturno: 22°C).

Conmutación automática entre los modos diurno y nocturno: Cuando funciona en modo diurno o nocturno, el aparato conmuta automáticamente entre los dos modos en función de la hora del día.

Acerca del ajuste de la zona muerta

La zona muerta es el rango de temperatura ajustado para evitar frecuentes ciclos de encendido/apagado, mejorando la eficiencia energética. Por defecto es de 3°C. Por ejemplo, con un ajuste de 26°C: El calefactor se para a 29°C (26°C + 3°C). Se reinicia cuando la temperatura baja a 23°C (26°C - 3°C).

Recomendación: Para un control más preciso, ajuste la zona muerta a 1°C para reducir las fluctuaciones de temperatura.

CONSEJOS IMPORTANTES

Ubicación del sensor: Para medir con precisión la temperatura ambiente, coloque el sensor lejos de la salida de aire del calefactor, preferiblemente de espaldas a ella y lo más lejos posible. La posición ideal es en el área del dosel para medir con precisión la temperatura ambiental real.

Actualización de datos: Nuestros sensores actualizan los datos cada 10 segundos. Espere aproximadamente 10 segundos para que el dispositivo obtenga la información ambiental más reciente.

Notas

Guardado de datos al apagarse: El dispositivo guarda los datos actuales dentro de los 3 segundos posteriores al apagado. Si se corta la energía durante este período, los datos no se guardarán. Asegúrese de que el dispositivo se apague correctamente.

Protección contra sobrecalentamiento: Durante el apagado, el dispositivo verifica la temperatura interna. Si es inferior a 40°C, el ventilador se detendrá y la unidad se apagará completamente para evitar sobrecalentamientos y proteger el dispositivo.

Funciones

Memoria después de corte de energía: Después de un corte de energía, el dispositivo restaurará su configuración anterior (incluyendo ventilador, calefacción y temporizador).

Apagado automático de la pantalla: Después de 30 segundos de inactividad, todos los indicadores se apagan. Presione cualquier botón para reactivar el dispositivo.

DIRECTRICES DE PROTECCIÓN

Si la temperatura interna del calentador excede los 212 °F (100 °C), aparecerá la "Advertencia de sobrecalentamiento del dispositivo" (E1). Las posibles causas incluyen el uso prolongado, mala ventilación o errores de control de temperatura. Solución: apague el dispositivo, limpie la entrada de aire y reinicie el dispositivo.

Si el ventilador está bloqueado o el motor DC tiene un error (E2), limpie el ventilador y reinicie el dispositivo. Si el ventilador aún no funciona, considere reemplazar el motor de CC.

La "Advertencia de excepción de PTC" (E4) podría deberse a bajas temperaturas ambientales o componentes de PTC defectuosos. Reinicie el dispositivo manteniendo presionado el botón de encendido durante 7 segundos y ajuste el nivel de energía a 4 o más.

La "Avvertencia de alimentación defectuosa" (E5) podría deberse a una falla de alimentación de CC interna o a un problema con el sensor de temperatura externo. Retire el sensor externo y reinicie el dispositivo. Si el problema persiste, es necesario reemplazar la placa de alimentación.

Si la temperatura ambiente supera los 140 °F (60 °C), se mostrará la "Avvertencia de sobrecalentamiento ambiental". Las posibles causas incluyen el uso prolongado o un defecto en el sensor de temperatura. Apague el dispositivo, limpie el área circundante para mejorar la ventilación y permita que el dispositivo se enfríe.

IT

DESCRIZIONI DELLO STATO DEL DISPLAY E IMPOSTAZIONI DEL PROGRAMMA

Prima dell'uso, tenere presenti le seguenti impostazioni predefinite del riscaldatore:

Stato di avvio predefinito: La funzione di riscaldamento è attiva, non è impostata alcuna modalità, il livello di riscaldamento è il livello 3.

Livello di ventilazione predefinito: Livello 0.





Modalità di temperatura: Temperatura predefinita per tutto il giorno: 26°C, modalità diurna:

26°C, modalità notturna: 22°C.

Zona morta predefinita: 3°C.

Calibrazione predefinita di temperatura e umidità: 0°C.

Tempo di conto alla rovescia predefinito: 0 minuti.

Istruzioni	Premere breve	Modalità / Impostazione	Descrizione
	Premere breve	Accensione	Accende il riscaldatore.
	Premere lungo (3 sec)	Spegnimento	Spegne il riscaldatore.
	Premere breve	Modalità Riscaldamento	Passa alla modalità riscaldamento. Usa i tasti PIÙ/MENO per regolare il livello di calore (0-10).
	Premere breve	Modalità Ventilatore	Passa alla modalità ventilatore. Usa i tasti PIÙ/MENO per regolare la velocità del ventilatore (0-10).
	Premere lungo	Impostazione della zona morta	Regola la zona morta (±1~20°).
In modalità riscaldamento 	Premere breve (1x)	Modalità timer	Imposta il tempo di funzionamento del dispositivo in modalità riscaldamento.
	Premere breve (2x)	Modalità temperatura tutto il giorno	Il dispositivo funziona continuamente in base alla temperatura impostata per tutto il giorno.
	Premere breve (3x)	Modalità temperatura diurna	Imposta la temperatura di funzionamento durante il giorno.
	Premere breve (4x)	Modalità temperatura notturna	Imposta la temperatura di funzionamento durante la notte.
	Premere breve (5x)	Modalità normalmente aperto	Il dispositivo funziona continuamente senza limiti di tempo o controllo della temperatura.
	Premere lungo	Calibrazione temperatura	Regola la gamma di calibrazione (-20~20°).
In modalità ventilatore 	Premere breve (1x)	Modalità timer	Imposta il tempo di funzionamento del dispositivo in modalità ventilatore.
	Premere breve (2x)	Modalità normalmente aperto	Il dispositivo funziona continuamente senza limiti di tempo.
	Premere breve	Impostazione della temperatura	Usa i tasti PIÙ/MENO per regolare la temperatura (0-60°C).
	Premere lungo	Cambiare le unità	Passa tra °C e °F.

Note aggiuntive sul funzionamento:

Se si regola solo un parametro (diurno o notturno), l'altro funzionerà secondo le impostazioni predefinite (diurno: 26°C, notturno: 22°C).

Commutazione automatica tra le modalità Giorno e Notte, quando si opera in modalità Giorno o Notte, il dispositivo passa automaticamente da una modalità all'altra in base all'ora del giorno.

Informazioni sull'impostazione della zona morta

La zona morta è l'intervallo di temperatura impostato per evitare frequenti cicli di accensione e spegnimento, migliorando l'efficienza energetica. L'impostazione predefinita è di 3°C. Ad esempio, con un'impostazione di 26°C: il riscaldatore si ferma a 29°C (26°C + 3°C) e si riavvia quando la temperatura scende a 23°C (26°C - 3°C).

Raccomandazione: Per un controllo più preciso, impostare la zona morta a 1°C per ridurre le fluttuazioni di temperatura.

SUGGERIMENTI IMPORTANTI

Posizionamento del sensore: Per misurare con precisione la temperatura ambientale, posiziona il sensore lontano dalla presa d'aria del riscaldatore, idealmente rivolto all'indietro e il più lontano possibile. La posizione ideale è nell'area della chioma per misurare accuratamente la temperatura ambiente reale.

Aggiornamento dei dati: I nostri sensori aggiornano i dati ogni 10 secondi. Attendere circa 10 secondi affinché il dispositivo ottenga le informazioni ambientali più recenti.

Note

Salvataggio dei dati allo spegnimento: Il dispositivo salva i dati correnti entro 3 secondi dopo lo spegnimento. Se la corrente viene interrotta durante questo periodo, i dati non verranno salvati. Assicurarsi che il dispositivo venga spento correttamente.

Protezione contro il surriscaldamento: Durante lo spegnimento, il dispositivo verifica la temperatura interna. Se è inferiore a 40°C, il ventilatore si ferma e l'unità si spegne completamente per evitare il surriscaldamento e proteggere il dispositivo.

Funzioni

Memoria dopo interruzione di corrente: Dopo un'interruzione di corrente, il dispositivo ripristina le impostazioni precedenti (compreso ventilatore, riscaldamento e timer).

Spegnimento automatico dello schermo: Dopo 30 secondi di inattività, tutte le luci si spengono. Premi qualsiasi tasto per riattivare il

LINEE GUIDA PER LA PROTEZIONE

Se la temperatura interna del riscaldatore supera i 100 °C (212 °F), verrà visualizzato l'avviso di surriscaldamento del dispositivo (E1). Le possibili cause includono l'uso prolungato, una scarsa ventilazione o errori di controllo della temperatura. Soluzione: spegnere il dispositivo, pulire la presa d'aria e riavviare il dispositivo.

Se la ventola è bloccata o il motore CC presenta un errore (E2), pulire la ventola e ripristinare il dispositivo. Se la ventola continua a non funzionare, valuta la possibilità di sostituire il motore CC.

L'"Avviso eccezione PTC" (E4) potrebbe essere causato da basse temperature ambientali o componenti PTC difettosi. Ripristina il dispositivo tenendo premuto il pulsante di accensione per 7 secondi e regola il livello di potenza su 4 o superiore.

L'"Avviso di alimentazione difettosa" (E5) potrebbe essere causato da un'interruzione dell'alimentazione CC interna o da un problema con il sensore di temperatura esterno. Rimuovere il sensore esterno e ripristinare il dispositivo. Se il problema persiste, è necessario sostituire la scheda di alimentazione.

Se la temperatura ambiente supera i 60°C (140°F), verrà visualizzato l'"Avviso di surriscaldamento ambientale". Le possibili cause includono l'uso prolungato o un difetto nel sensore di temperatura. Spegnere il dispositivo, pulire l'area circostante per migliorare la ventilazione e lasciare raffreddare il dispositivo.

NL

STATUSBESCHRIJVINGEN & PROGRAMMA-INSTELLINGEN WEERGEVEN

Let voor gebruik op de volgende standaardinstellingen van het verwarmingselement:



Standaard opstartstatus: Verwarmingsfunctie is ingeschakeld, geen modus ingesteld, verwarmingsniveau is Level 3.



Standaard ventilatieniveau: Niveau 0.

Temperatuurmodus: De standaard temperatuur voor de hele dag is 26°C, de dagmodus is 26°C, de nachtmodus is 22°C.

Standaard dode zone: 3°C.

Standaard afteltijd: 0 minuten.

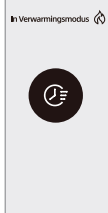
Instructies	Korte druk	Mode / Instelling	Beschrijving
	Kort indrukken	Inschakelen	Zet de verwarming aan.
	Lang indrukken (3 sec)	Uitschakelen	Zet de verwarming uit.
	Kort indrukken	Verwarmingsmodus	Zet de verwarming aan. Gebruik de PLUS/MINUS knoppen om het warmte niveau in te stellen (0-10).
	Kort indrukken	Ventilatormodus	Zet de ventilator aan. Gebruik de PLUS/MINUS knoppen om de ventilatorsnelheid in te stellen (0-10).
	Lang indrukken	Dodezone instelling	Stel het bereik van de dodezone in ($\pm 1-20^\circ$).

	Kort indrukken (1x)	Timerinstelling	Stel de werkingstijd van het apparaat in de verwarmingsmodus in.
	Kort indrukken (2x)	Dagtemperatuur modus	Het apparaat werkt continu op basis van de ingestelde temperatuur voor de hele dag.
	Kort indrukken (3x)	Dagtemperatuur modus	Het apparaat werkt continu op basis van de ingestelde temperatuur voor de hele dag.
	Kort indrukken (4x)	Nachtmodus	Stel de werkingstemperatuur voor de nacht in.
	Kort indrukken (5x)	Normaal open modus	Het apparaat werkt continu zonder tijdslimieten of temperatuurregeling.
	Lang indrukken	Temperatuurkalibratie	Pas het kalibratiebereik aan (-20~20°).
	Kort indrukken (1x)	Timerinstelling	Stel de werkingstijd van het apparaat in de ventilatormodus in.
	Kort indrukken (2x)	Normaal open modus	Het apparaat werkt continu zonder tijdslimieten.
	Kort indrukken	Temperatuurinstelling	Gebruik de PLUS/MINUS knoppen om de temperatuur in te stellen (0-60°C).
	Lang indrukken	Eenheden wisselen	Wissel tussen °C en °F.

Extra opmerkingen over de werking:

Als slechts één parameter (dag of nacht) wordt aangepast, werkt de andere parameter volgens de standaardinstellingen (Dag: 26°C, Nacht: 22°C).

Automatisch schakelen tussen dag- en nachtmodus, wanneer het apparaat in dagmodus of nachtmodus werkt, schakelt het automatisch tussen de twee op basis van het tijdstip van de dag.

Instelling dode zone

De dode zone is het temperatuurbereik dat is ingesteld om veelvuldig in- en uitschakelen te voorkomen, waardoor de energie-efficiëntie wordt verbeterd. De standaardinstelling is 3°C. Bijvoorbeeld, bij een instelling van 26°C: De verwarming stopt bij 29°C (26°C + 3°C) en start opnieuw wanneer de temperatuur daalt tot 23°C (26°C - 3°C).

Aanbeveling:

Voor een nauwkeurigere regeling stelt u de dode zone in op 1°C om temperatuurschommelingen te beperken.

BELANGRIJKE TIPS

Sensorplaatsing: Plaats de sensor voor een nauwkeurige meting van de omgevingstemperatuur weg van de luchtuitlaat van het verwarmingstoestel, idealiter met de achterkant naar de uitlaat en zo ver mogelijk weg. De ideale positie is in het bladerdakgebied om de werkelijke omgevingstemperatuur nauwkeurig te meten.

Gegevensupdate: Onze sensoren werken de gegevens elke 10 seconden bij. Wacht ongeveer 10 seconden zodat het apparaat de nieuwste omgevingsinformatie kan verkrijgen.

Opmerkingen

Gegevens opslaan bij uitschakelen: Het apparaat slaat de huidige gegevens op binnen 3 seconden na uitschakelen. Als de stroom tijdens deze periode uitvalt, worden de gegevens niet opgeslagen. Zorg ervoor dat het apparaat correct wordt uitgeschakeld.

Oververhittingsbeveiliging: Bij het uitschakelen controleert het apparaat de interne temperatuur. Als deze onder de 40°C ligt, stopt de ventilator en schakelt het apparaat volledig uit om oververhitting te voorkomen en het apparaat te beschermen.

Functies

Geheugen na stroomonderbreking: Na een stroomonderbreking herstelt het apparaat de vorige instellingen (inclusief ventilator, verwarming en timer).

Automatisch uitschakelen van het scherm: Na 30 seconden inactiviteit schakelen alle indicatoren uit. Druk op een knop om het apparaat opnieuw in te schakelen.

BESCHERMINGSRICHTLIJNEN

Als de interne temperatuur van de verwarming hoger is dan 100°C (212°F), verschijnt de "Waarschuwing oververhitting apparaat" (E1). Mogelijke oorzaken zijn langdurig gebruik, slechte ventilatie of fouten in de temperatuurregeling. Oplossing: Schakel het apparaat uit, reinig de luchtinlaat en start het apparaat opnieuw op.

Als de ventilator geblokkeerd is of de DC-motor een fout heeft (E2), reinig dan de ventilator en reset het apparaat. Als de ventilator nog steeds niet werkt, overweeg dan om de gelijkstroommotor te vervangen.

De "PTC Exception Warning" (E4) kan worden veroorzaakt door lage omgevingstemperaturen of defecte PTC-componenten. Reset het apparaat door de aan/uit-knop 7 seconden ingedrukt te houden en stel het vermogensniveau in op 4 of hoger.

De "Waarschuwing voor defecte stroom" (E5) kan worden veroorzaakt door een interne DC-stroomstoring of een probleem met de externe temperatuursensor. Verwijder de externe sensor en reset het apparaat. Als het probleem aanhoudt, moet de voedingskaart worden vervangen.

Als de omgevingstemperatuur boven de 60°C (140°F) stijgt, wordt de "Environmental Overheat Warning" (Waarschuwing voor omgevingsoververhitting) weergegeven. Mogelijke oorzaken zijn langdurig gebruik of een defect aan de temperatuursensor. Schakel het apparaat uit, maak de omgeving schoon om de ventilatie te verbeteren en laat het apparaat afkoelen.

YOUR RELIABLE INDOOR GROW PARTNER

Our Social Media



Contact:

Email: support@spider-farmer.com

info@spider-farmer.com